

Clôture Kit LETY:

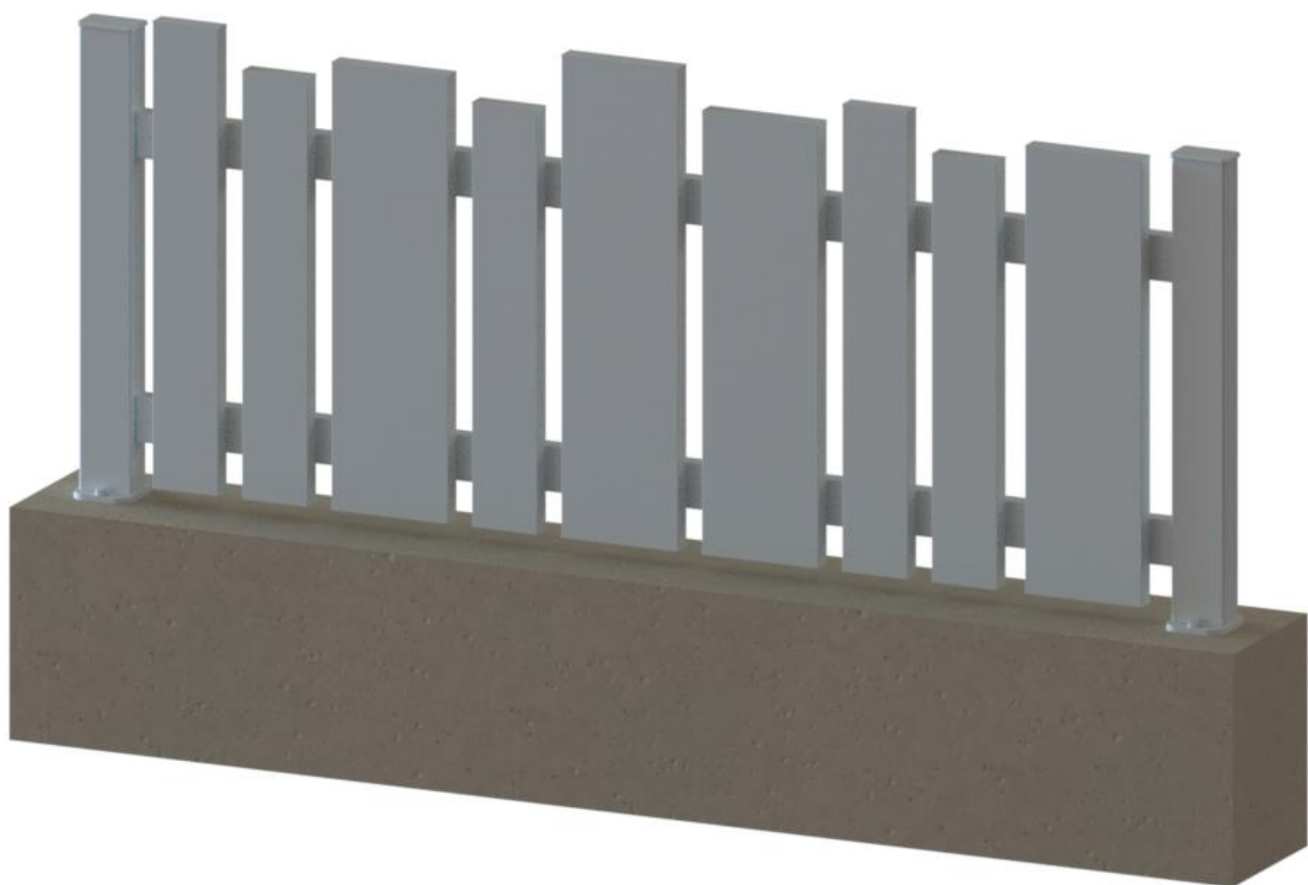

Sommaire:

A- Composition d'un kit Lety

B- Béton compatible

C- Profils Poteaux

D- Entraxe et encastrement

E- Préparation des poteaux

F- Préparation des profils S

G- Préparation des lames

H- Préparation des closoirs

I- Fixation des poteaux

J- Assemblage d'un élément de clôture

K- Mise en place des éléments entre poteaux

A- Composition d'un kit Lety

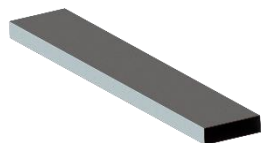

LAME AJOURÉE 90 mm
Longueur 1455 mm

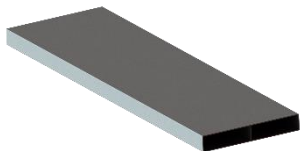

LAME AJOURÉE 160 mm
Longueur 1455 mm

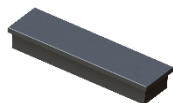

EMBOUT LAME AJOURÉE 90 mm
1 par lame

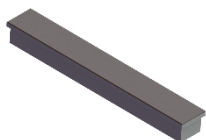

EMBOUT LAME AJOURÉE 160 mm
1 par lame

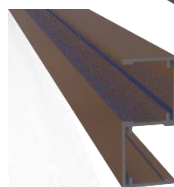

Profil S
Longueur 1455 mm



POTEAU ALU KLOSUP 2 DEPARTS
Hauteur 230 cm, 187cm ou 120cm



EMBOUT POUR POTEAU ALU 2 DEPARTS



CLOSOIR
Hauteur 230 cm, 187 cm ou 120 cm



GLISSIERE ALU KLOS UP
Hauteur 230 cm, 187 cm ou 120 cm



EMBOUT GLISSIERE ALU KLOSUP



FER 30 x 30 + vis inox auto-perceuse de 4,8x32

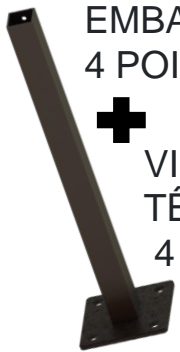

EMBASE RENFORCÉE
4 POINTS



VIS A TOLE DIN 7982 / ISO 7050
TÊTE FRAISEE TORX INOX 5,5 X 38
4 par poteau alu Klos up



Sachet Vis N°7
2 Vis + 2 rondelles + 2 chevilles
2 sachets par poteau alu Klos up

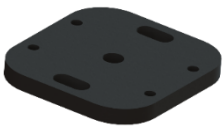

PLATINE
2 POINTS



VIS A TOLE DIN 7982 / ISO 7050
TÊTE FRAISEE TORX INOX 5,5 X 38
4 par poteau alu Klos up



Sachet Vis N°7
2 Vis + 2 rondelles + 2 chevilles
1 sachet par poteau alu Klos up



CACHE PLATINE
KLOSUP

Compatible avec Poteau KLOS UP 74x42

- En scellement
- Sur Fer 30x30
- Sur Platine 2 points
- Sur Platine 4 points renforcée



Les caches platines devront être mis lors de la pose du poteau avant le montage des éléments

B- Béton compatible:

Le seul béton compatible avec nos produits est le béton fabriqué sur chantier à base de ciment, de sable et de gravier mélangés sans aucun adjuvant.

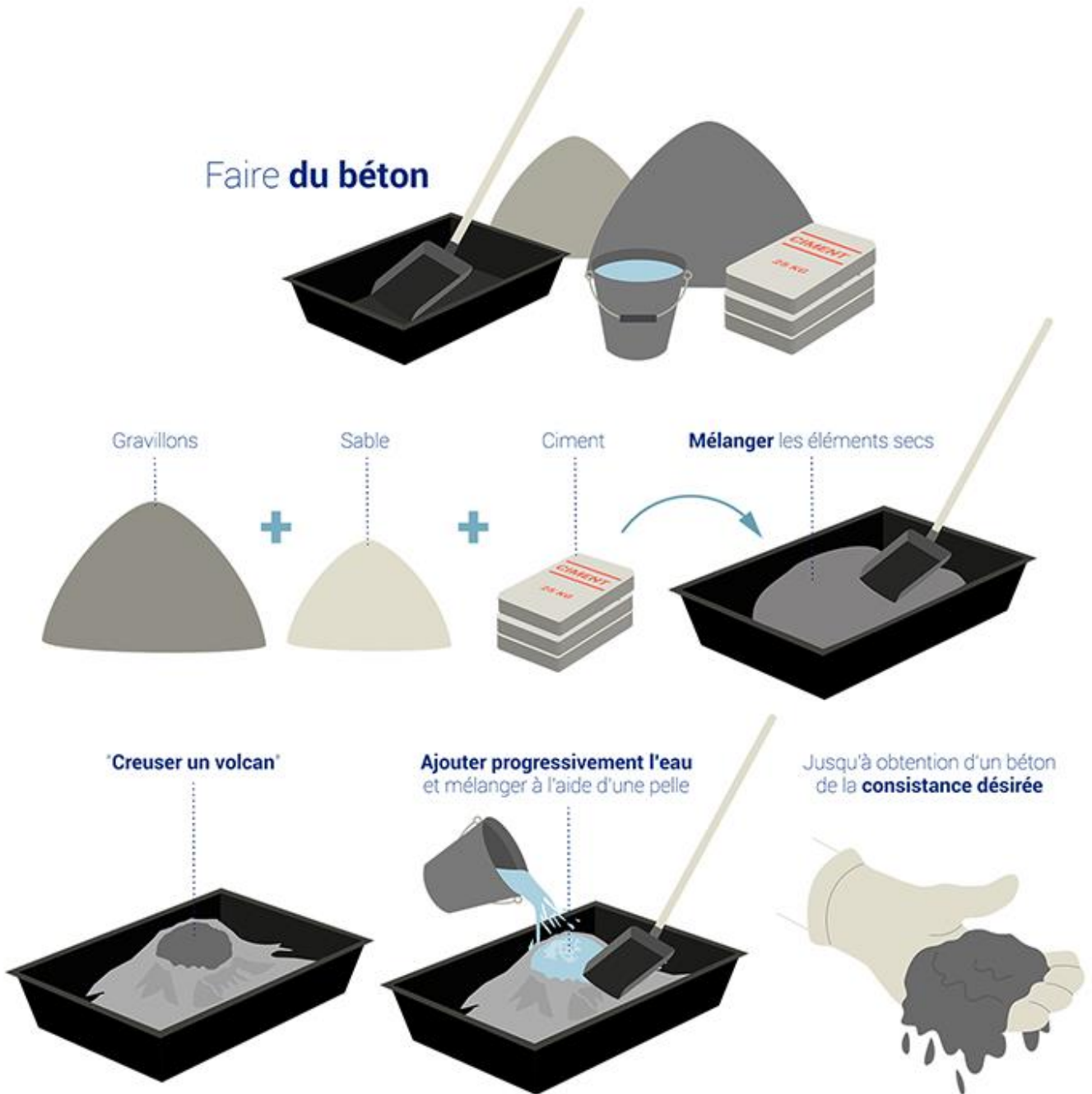

"Dans tous les autres bétons, des produits chimiques peuvent-être ajoutés. Nous ne maîtrisons pas les interactions entre ces produits chimiques et l'aluminium"

C- Profils Poteaux :

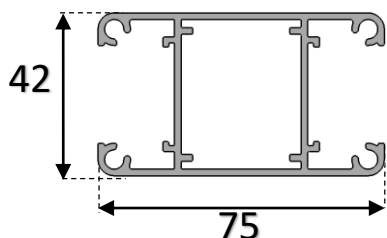

- ✓ Poteau aluminium (livré en longueur 2300 mm, 1870 mm ou 1200 mm)

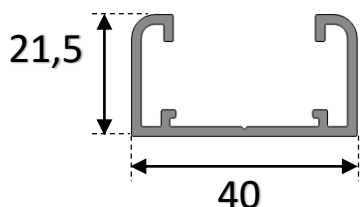

- ✓ Glissière aluminium (livré en longueur 2300 mm, 1870 mm ou 1200 mm)

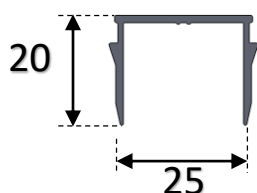

- ✓ Closoir aluminium (livré en longueur 2300 mm, 1870 mm ou 1200 mm)

Type de finition :

- ✓ Poteau d'extrémité (utilisation d'un closoirs de finition)

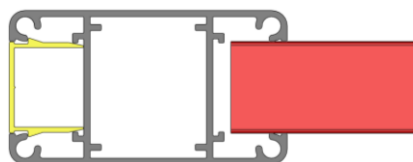

- ✓ Glissière d'extrémité à visser sur pilier

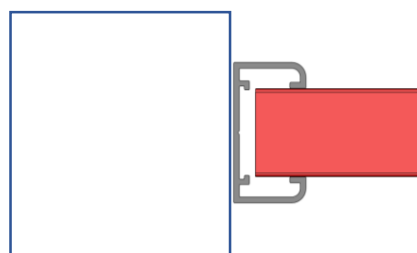

- ✓ Poteau intermédiaire

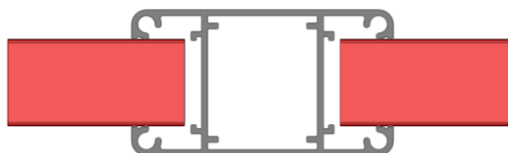

Le montage des closoirs doit s'effectuer une fois les poteaux fixés.

- ✓ Poteau d'angle 90°
(utilisation d'une glissière et d'un closoir de finition)
Dans le cas présent, la glissière sera toujours à couper 5 mm plus court que le poteau

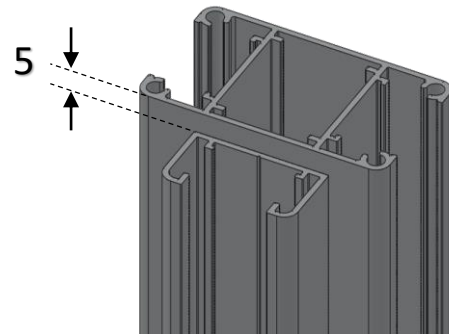
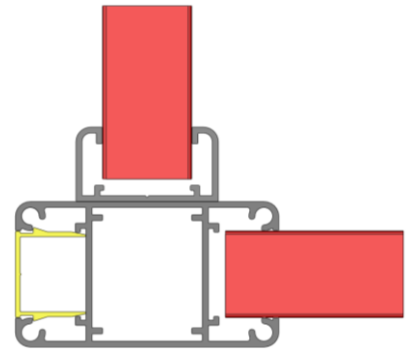

- ✓ Poteau d'angle différent de 90° (utilisation de 2 poteaux et 2 closoirs de finition)

Attention : il faut tenir compte de la largeur des platines pour l'implantation des poteaux

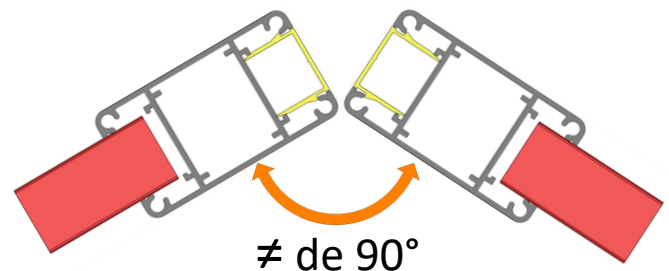

Le montage des closoirs doit s'effectuer une fois les poteaux fixés.

D- Entraxe et encastrement :

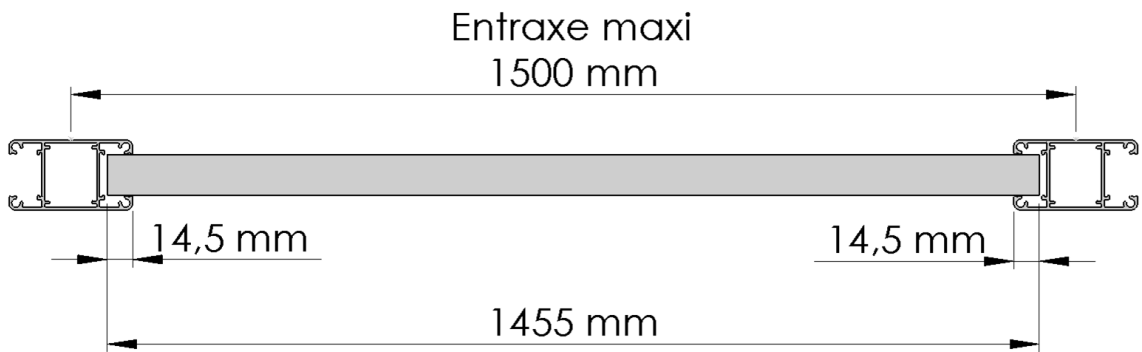

Les profils S disponibles font **1455 mm**.

L'axe maximum de positionnement des poteaux ne peut dépasser **1500 mm** (voir schéma ci-dessus).



Prévoir un jeu de dilatation entre les lames et le fond du poteau.

Encastrement conseillé de 14,5 mm

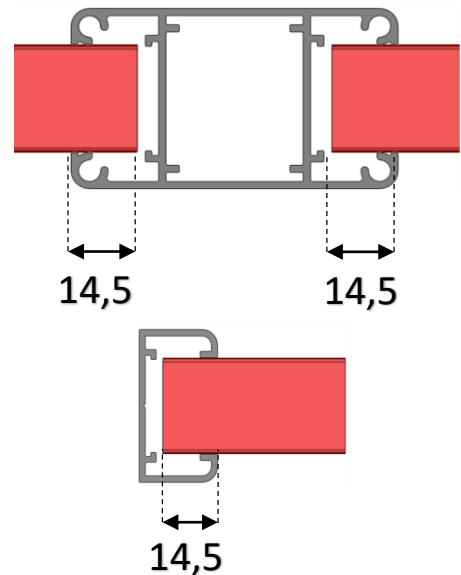

Embouts :

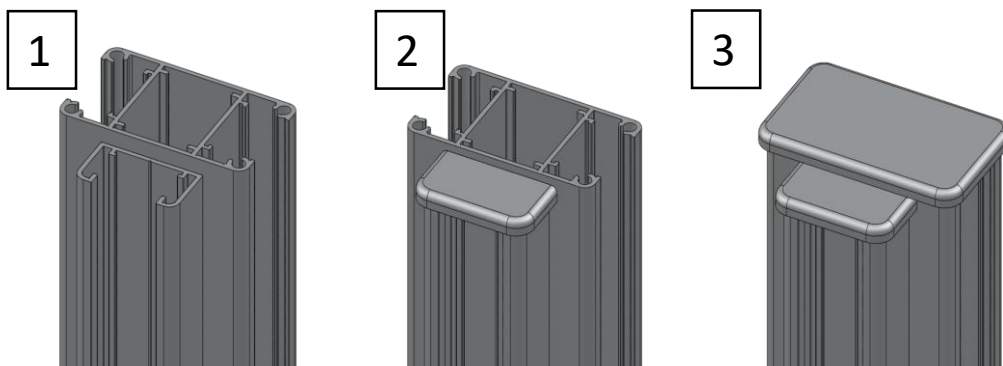

Le montage des embouts doit s'effectuer une fois l'ensemble de la clôture terminé.

E- Préparation des poteaux



GLISSIERE ALU KLOS UP

Hauteur 230 cm, 187 cm ou 120 cm

1- Pour une pose contre pilier existant, la glissière devra être recoupée avec une scie à onglet à la hauteur hors sol médiane de la clôture souhaitée – 3 mm

Pilier
existant

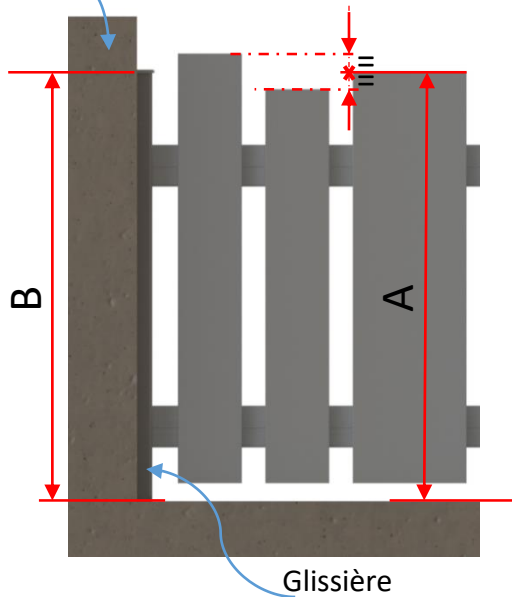

A = Hauteur Hors sol médiane de la clôture

B = Hauteur de la glissière sans embout
= Hauteur Hors sol médiane de la
clôture – 3 mm

2 - Lors d'une pose contre poteau Klos up pour angle à 90°:

Schéma 1 pose sur poteau en scellement ou sur fer 30x30

- la glissière devra être recoupée avec une scie à onglet à la hauteur hors sol du poteau en scellement (ou sur fer 30 x 30) sur lequel elle sera fixée – 5 mm

Schéma 2 pose sur poteau sur platine ou sur embase renforcée

- la glissière devra être recoupée avec une scie à onglet à la hauteur du poteau sur platine (ou sur embase renforcée) sur lequel elle sera fixée – 5 mm



Schéma 1

Schéma 2

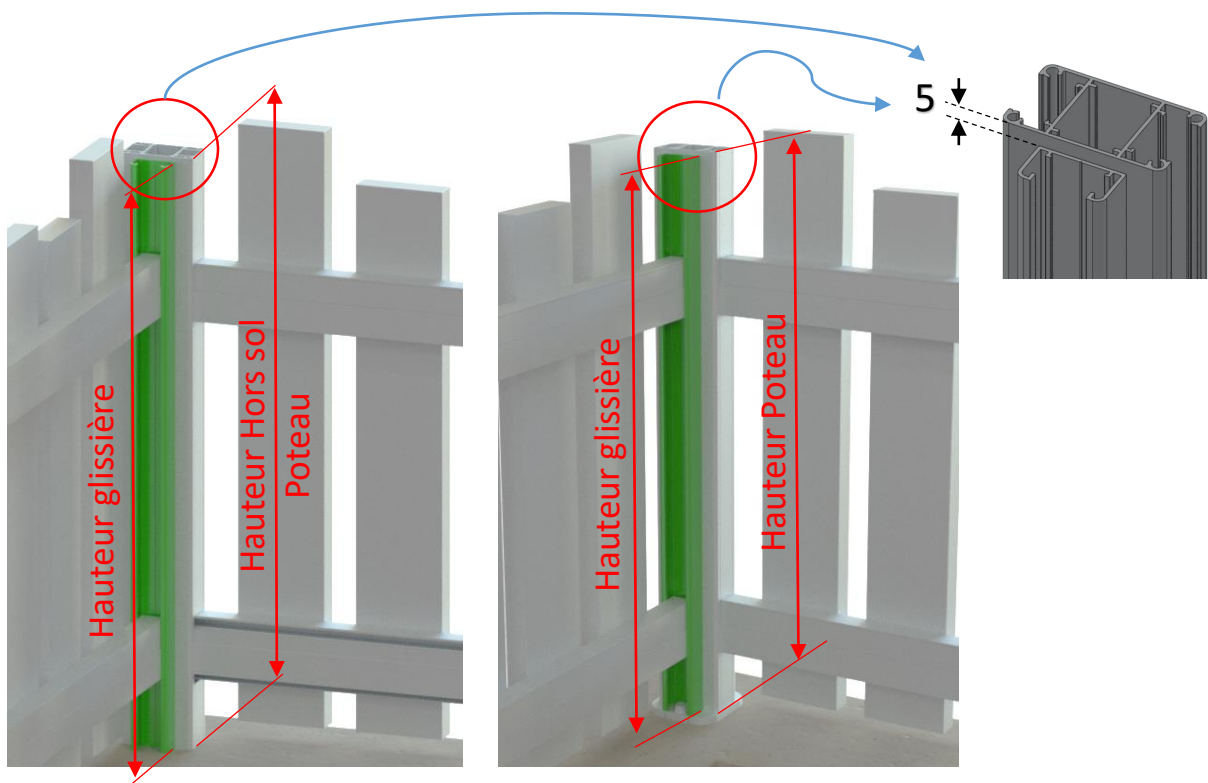
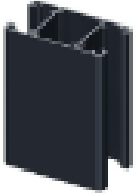

POTEAU ALU KLOSUP 2 DEPARTS

Hauteur 230 cm, 187cm ou 120cm

1- Pour une pose en scellement, le poteau devra être recoupée avec une scie à onglet à la hauteur hors sol médiane de la clôture souhaitée – 3 mm + profondeur de scellement

Poteau alu en scellement

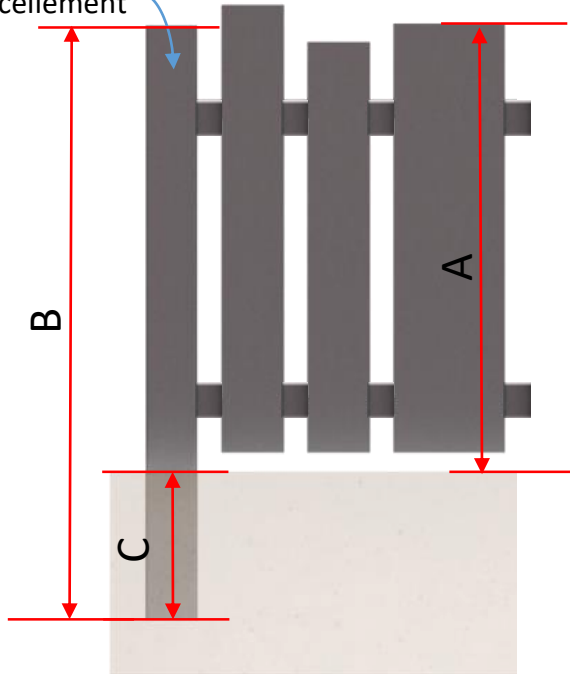

A = Hauteur Hors sol médiane de la clôture

B = Hauteur du poteau sans embout =
Hauteur Hors sol médiane de la clôture -3mm + profondeur de scellement

C = profondeur de scellement (voir tableau ci-dessous)



Profondeur de scellement en fonction de la hauteur du panneau de clôture :

A RESPECTER IMPERATIVEMENT

HAUTEUR DE PANNEAU DE CLOTURE	PROFONDEUR DE SCELLEMENT A RESPECTER
Jusqu'à 1000 mm	150 mm
De 1001 à 1200 mm	200 mm

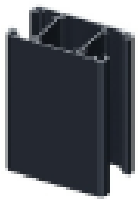

POTEAU ALU KLOSUP 2 DEPARTS

Hauteur 230 cm, 187cm ou 120cm

2- Pour une pose sur Fer 30 x 30 , le poteau devra être recoupée avec une scie à onglet à la hauteur hors sol médiane de la clôture souhaitée

Poteau alu
sur fer 30x30

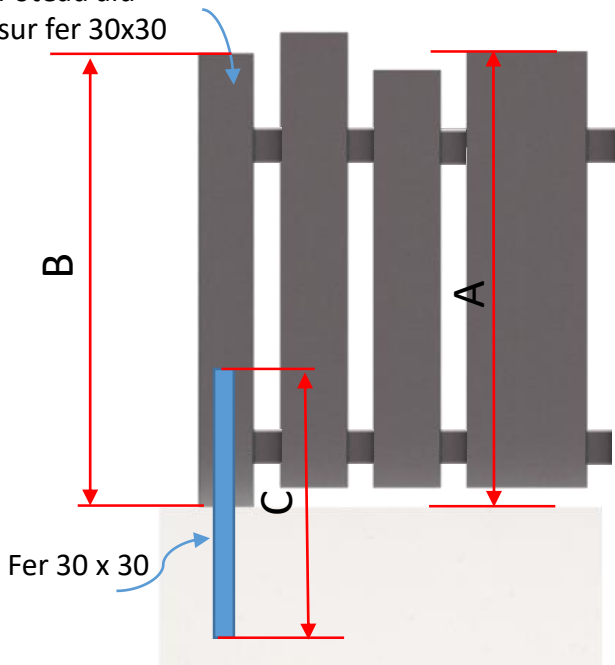

A = Hauteur Hors sol médiane de la clôture

B= Hauteur du poteau sans embout
= Hauteur Hors sol médiane de la clôture -3 mm

C = Dimension du Fer 30 x 30 (voir tableau ci-dessous)



Profondeur de scellement en fonction de la hauteur du panneau de clôture :

A RESPECTER IMPERATIVEMENT

HAUTEUR DE PANNEAU DE CLOTURE	PROFONDEUR DE SCHELLEMENT A RESPECTER	DIMENSION DU FER 30 X 30
Jusqu'à 1000 mm	150 mm	500 mm
De 1001 à 1200 mm	200 mm	1000 mm

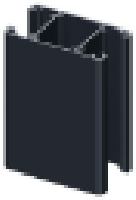

POTEAU ALU KLOSUP 2 DEPARTS

Hauteur 230 cm, 187cm ou 120cm

3- Pour une pose sur platine 2 points, le poteau devra être recoupée avec une scie à onglet à la hauteur hors sol médiane de la clôture souhaitée -3 mm – 8 mm

Poteau alu
sur platine
2 points

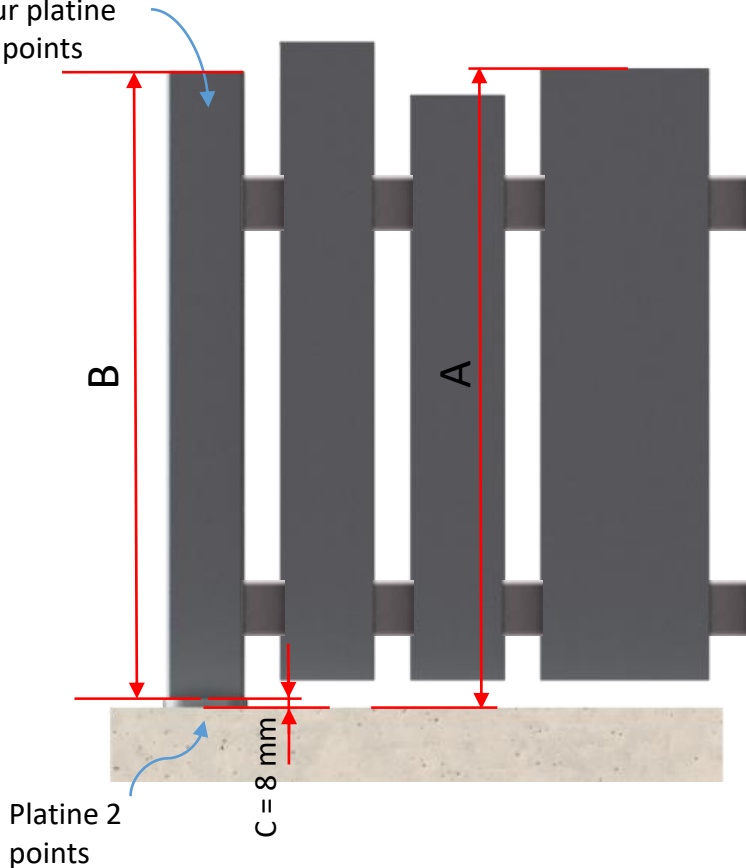

A = Hauteur Hors sol médiane de la clôture

B= Hauteur du poteau sans embout
= Hauteur Hors sol médiane de la clôture
– 3 mm – 8 mm

C = Epaisseur de la platine 2 points = 8 mm

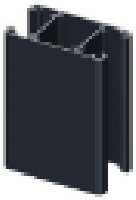

POTEAU ALU KLOSUP 2 DEPARTS

Hauteur 230 cm, 187cm ou 120cm

4- Pour une pose sur embase renforcée, le poteau devra être recoupée avec une scie à onglet à la hauteur hors sol médiane de la clôture souhaitée – 3 mm – 6 mm

Poteau alu
sur embase
renforcée

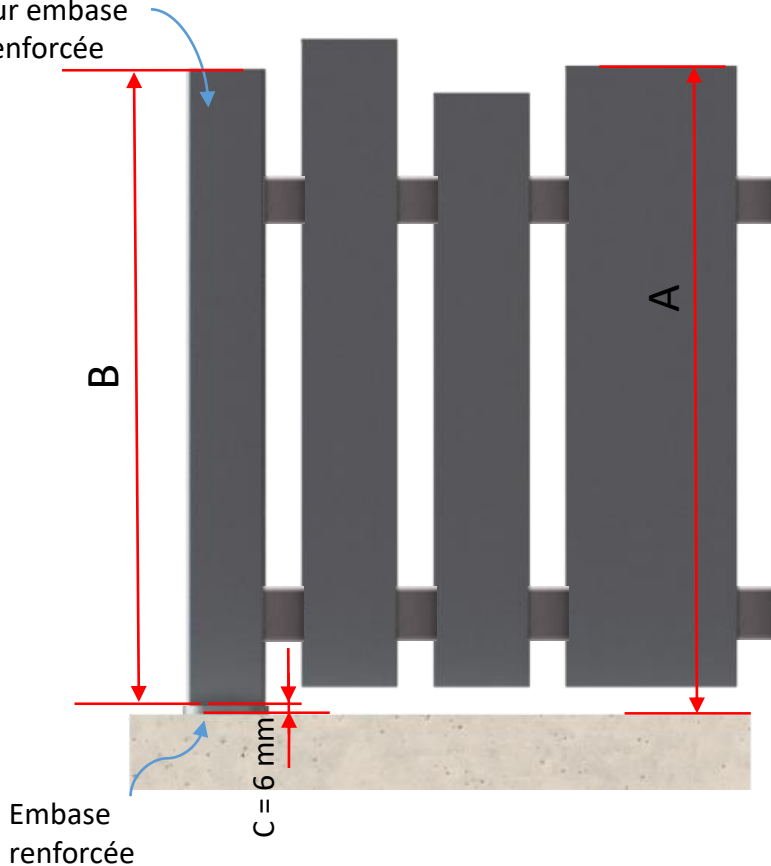

A = Hauteur Hors sol médiane de la clôture

B= Hauteur du poteau sans embout
= Hauteur Hors sol médiane de la clôture
– 3 mm – 6 mm

C = Epaisseur de l'embase renforcée = 6 mm

F- Préparation des profils S



Profil S Longueur 1455 mm

1- les profils S devront être recoupés avec une scie à onglet à la largeur entre poteau souhaitée + 29 mm

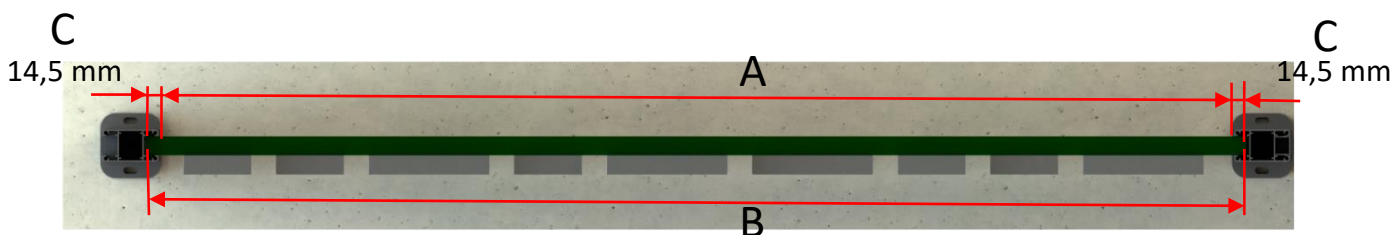
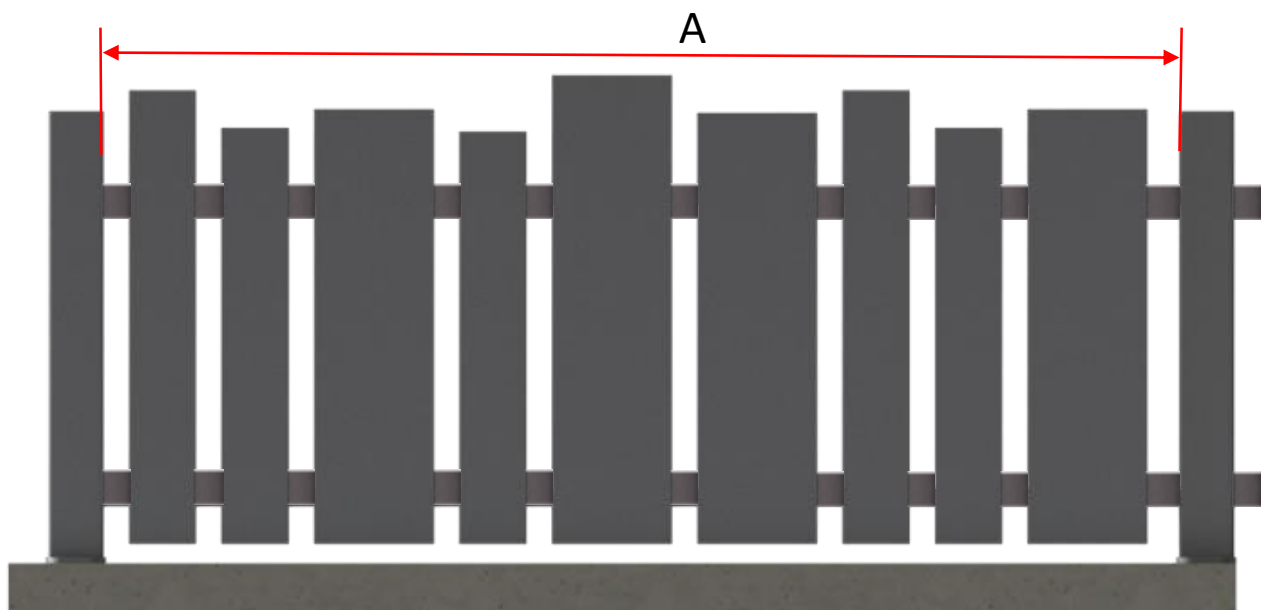

A = Largeur entre poteaux

B = Longueur des profils S
= Largeur entre poteaux + 29 mm

C = Encastrement des profils S
dans un poteau = 14,5 mm

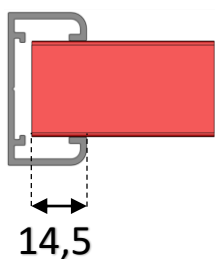
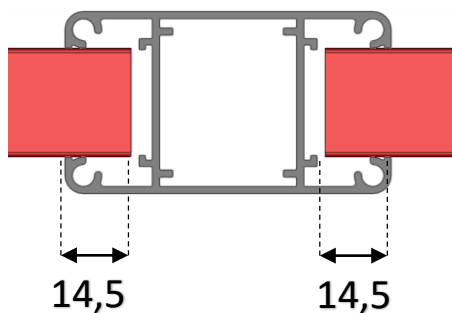

G- Préparation des lames

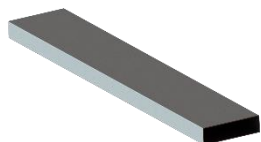

LAME AJOURÉE 90 mm
Longueur 1455 mm

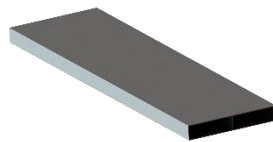

LAME AJOURÉE 160 mm
Longueur 1455 mm



Les clôtures ne sont pas soumises à une norme, mais la règle générale qui s'applique sur ce type de barreaudage dicte qu'un espacement supérieur à 11 cm pourrait entraîner des accidents, notamment avec les jeunes enfants. C'est pourquoi, nous vous mettons en garde sur ces espacements et nous vous incitons à la respecter.

Proposition de montage avec alternance de lame 90 mm et de lame 160 mm

1- les lames devront être recoupée avec une scie à onglet à la hauteur hors sol de la clôture souhaitée au niveau de la lame (A, B ou D) - 3 mm - Jeu bas

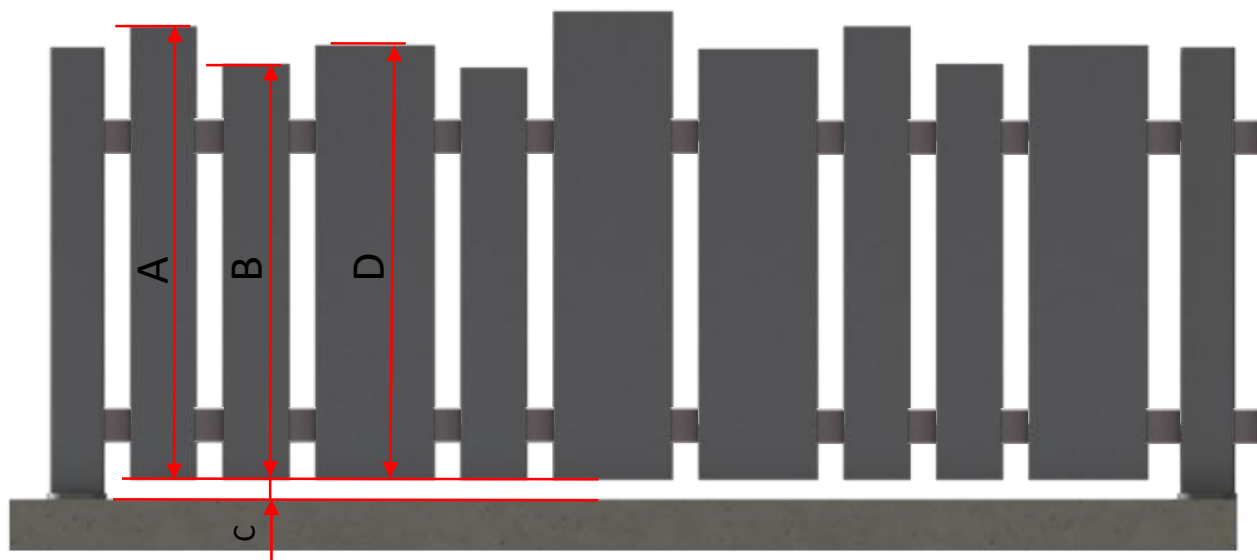

A = Hauteur Hors sol de la clôture

B = Longueur des lames = Hauteur Hors sol de la clôture
au niveau de la lame (A, B ou D) - 3 mm - Jeu bas

C = Jeu bas



Les lames peuvent être de longueur différentes ou égales mais devront chacune respecter les même jeu bas (C)

H- Préparation des closoirs



CLOSOIR POUR POTEAU ALU KLOSUP
(2 DEPARTS OU GLISSIÈRE)
Hauteur 230 cm, 187 cm ou 120 cm



- Pour les poteaux Klos up en finition ou en angle 90°, un closoir toute hauteur du poteau sera nécessaire afin de fermer le poteau
- Les closoirs « B » (closoir bas) pourront variés selon le mode de pose mais devront permettre un jeu sous traverse basse égal sur chaque élément
- Les closoirs « C » (closoir intermédiaire) devront être égaux pour chaque élément
- Les closoirs « D » (closoir haut) devront être égaux pour chaque élément sauf pour une pose en angle 90° le closoir haut de la glissière sera 5 mm plus court que celui du poteau sur lequel la glissière est fixée.

Cas d'une Glissière contre muret

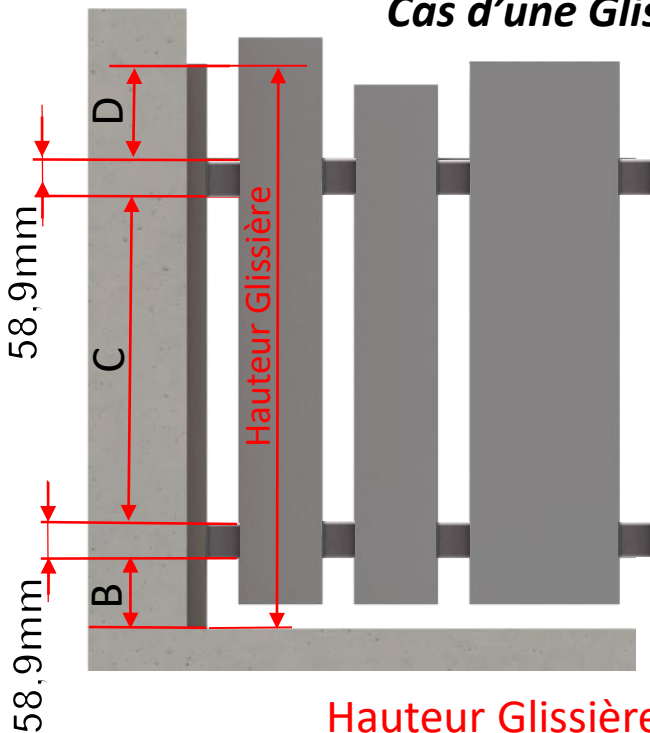

$$\text{Hauteur Glissière} = B + 58,9 + C + 58,9 + D$$

B = Closoir bas = distance entre le sol et le bas de la traverse basse

C = Closoir Intermédiaire = distance entre le haut de la traverse basse et le bas de la traverse haute

D = Closoir Haut = distance entre le haut de la traverse haute et le haut de la glissière

**Cas d'une Glissière contre poteau Klos up
sur Fer 30x30 ou en scellement
pour angle à 90°**

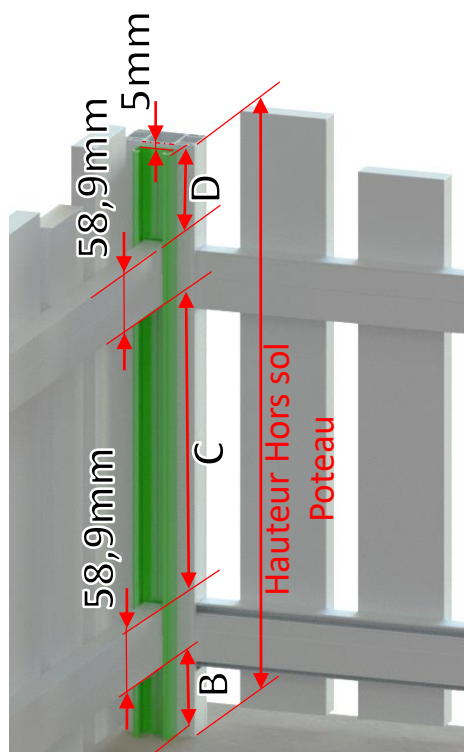

$$\text{Hauteur Glissière} = B + 58,9 + C + 58,9 + D$$

B = Closoir bas = distance entre le sol et le bas de la traverse basse

C = Closoir Intermédiaire = distance entre le haut de la traverse basse et le bas de la traverse haute

D = Closoir Haut = distance entre le haut de la traverse haute et le haut de la glissière

**Cas d'une Glissière contre poteau Klos up
sur platine 2 points
pour angle à 90°**

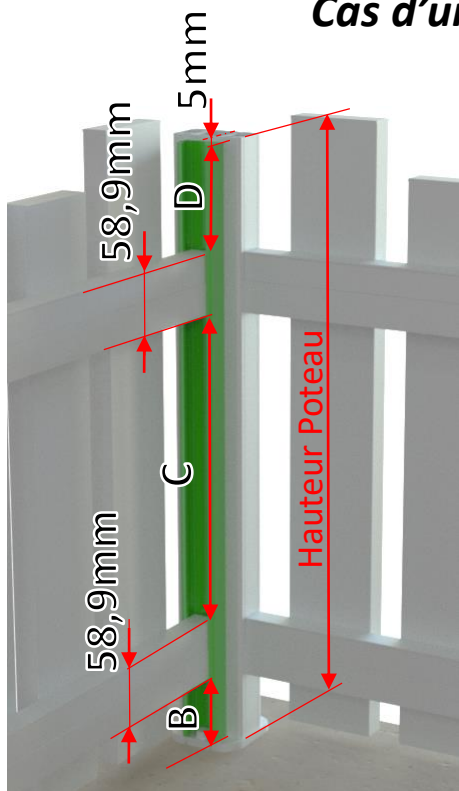

$$\text{Hauteur Glissière} = B + 58,9 + C + 58,9 + D$$

B = Closoir bas = distance entre le dessus de la platine et le bas de la traverse basse

C = Closoir Intermédiaire = distance entre le haut de la traverse basse et le bas de la traverse haute

D = Closoir Haut = distance entre le haut de la traverse haute et le haut de la glissière

**Cas d'une Glissière contre poteau Klos up
sur embase renforcée
pour angle à 90°**

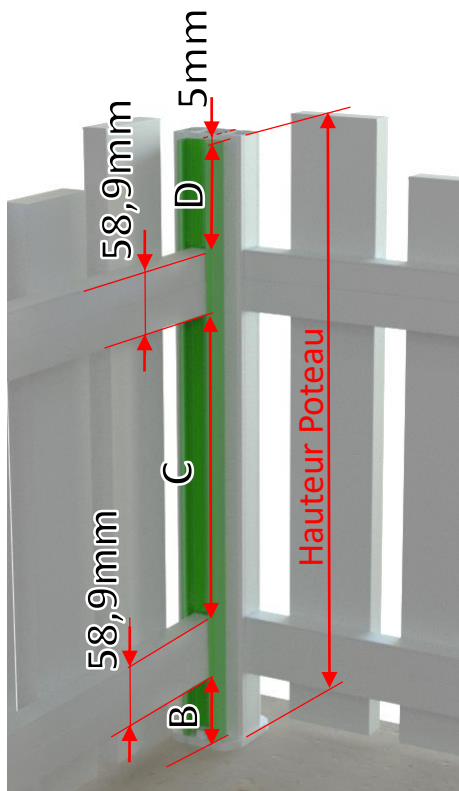

$$\text{Hauteur Glissière} = B + 58,9 + C + 58,9 + D$$

B = Closoir bas = distance entre le dessus de la platine et le bas de la traverse basse

C = Closoir Intermédiaire = distance entre le haut de la traverse basse et le bas de la traverse haute

D = Closoir Haut = distance entre le haut de la traverse haute et le haut de la glissière

**Cas d'un poteau Klos up
sur platine 2 points**

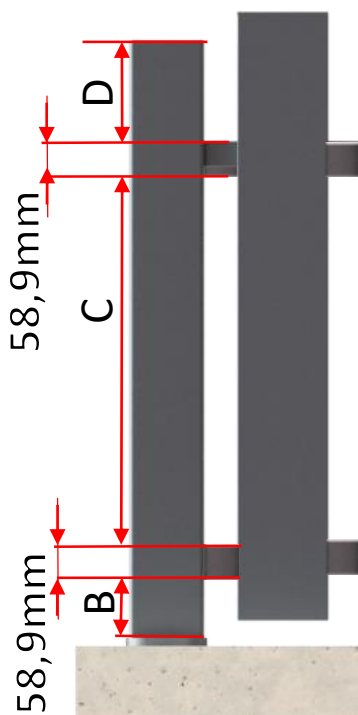

$$\text{Hauteur poteau} = B + 58,9 + C + 58,9 + D$$

B = Closoir bas = distance entre le dessus de la platine et le bas de la traverse basse

C = Closoir Intermédiaire = distance entre le haut de la traverse basse et le bas de la traverse haute

D = Closoir Haut = distance entre le haut de la traverse haute et le haut du poteau

Cas d'un poteau Klos up sur embase renforcée

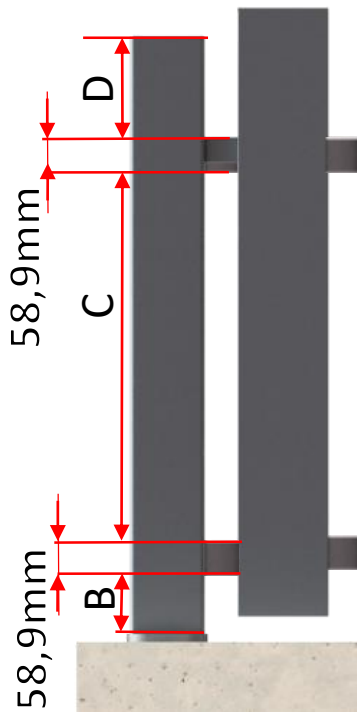

$$\text{Hauteur poteau} = B + 58,9 + C + 58,9 + D$$

B = Closoir bas = distance entre le dessus de l'embase renforcée et le bas de la traverse basse

C = Closoir Intermédiaire = distance entre le haut de la traverse basse et le bas de la traverse haute

D = Closoir Haut = distance entre le haut de la traverse haute et le haut du poteau

Cas d'un poteau Klos up sur fer 30x30 ou en scellement

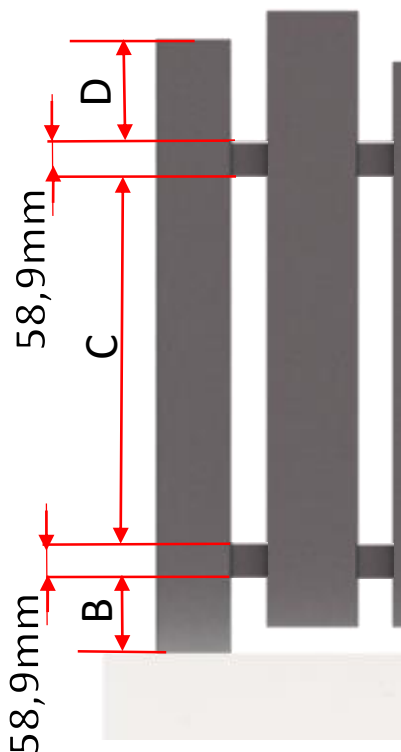

$$\text{Hauteur poteau} = B + 58,9 + C + 58,9 + D$$

B = Closoir bas = distance entre le sol et le bas de la traverse basse

C = Closoir Intermédiaire = distance entre le haut de la traverse basse et le bas de la traverse haute

D = Closoir Haut = distance entre le haut de la traverse haute et le haut du poteau

I- Fixation des poteaux

Pose sur platine 2 points

(hauteur hors sol de clôture 1300 mm maximum) :

Une fois le poteau coupé à la bonne longueur, solidariser la platine au poteau au moyen des vis fournies

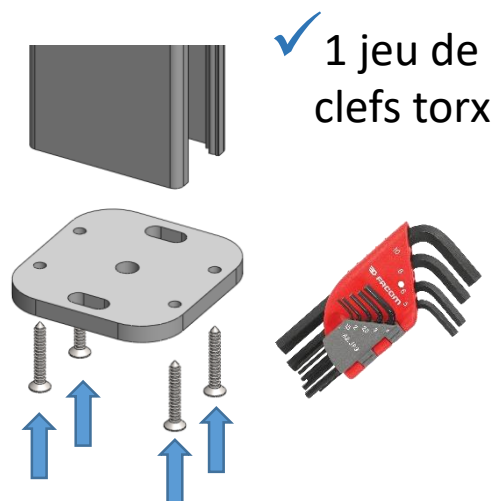
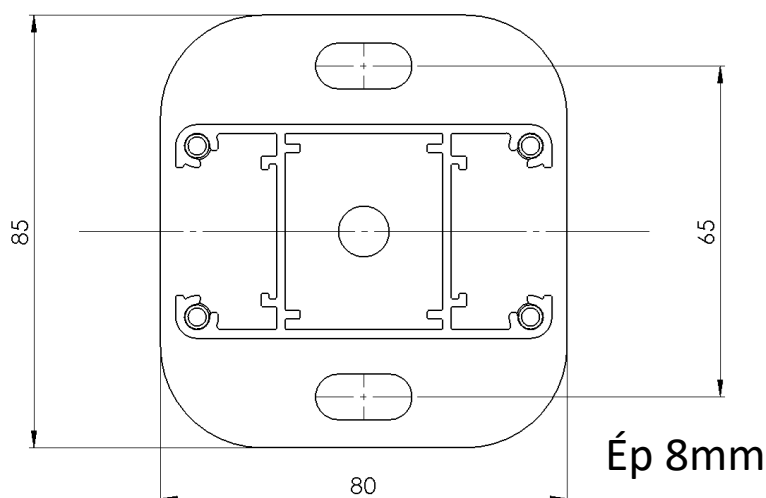

Vérifiez l'aplomb des poteaux sur les 2 faces pendant l'installation

Il est nécessaire d'avoir un socle béton pour la fixation des platines.

Les chevilles de fixation sont fournies.

Rapprochez-vous de votre revendeur Leroy Merlin qui vous conseillera la meilleure fixation à mettre en œuvre en fonction de votre support.

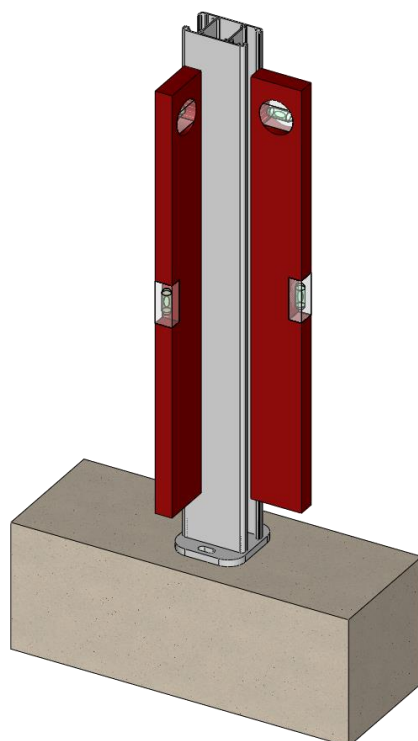

Pose sur platine renforcée
(hauteur hors sol de clôture 1800 mm maximum) :

Une fois le poteau coupé à la bonne longueur (voir calepinage), solidariser la platine au poteau au moyen des vis fournies

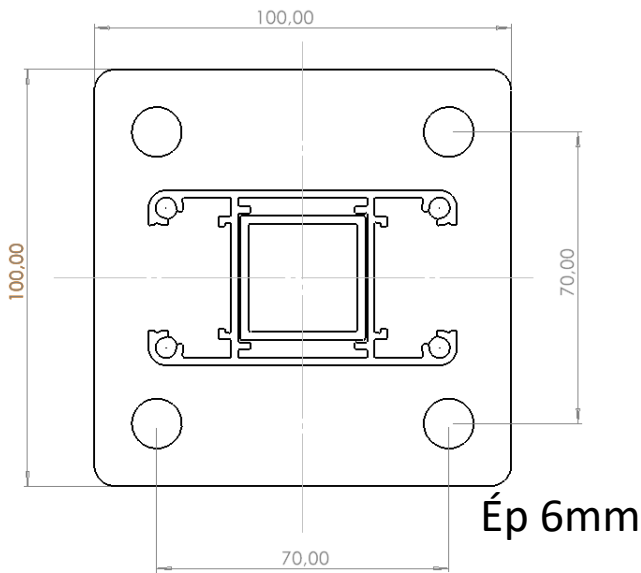

Il est nécessaire d'avoir un socle béton pour la fixation des platines.

Les chevilles de fixation sont fournies.

Rapprochez-vous de votre revendeur Leroy Merlin qui vous conseillera la meilleure fixation à mettre en œuvre en fonction de votre support.

✓ 1 jeu de clefs torx

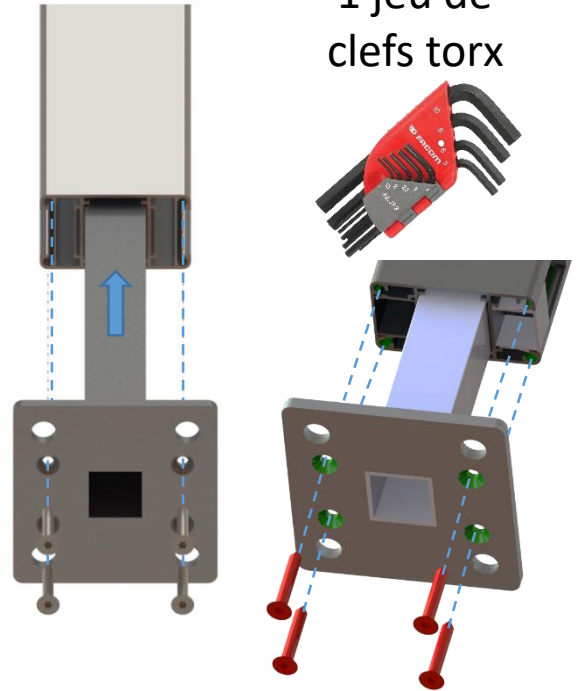

Vérifiez l'aplomb des poteaux sur les 2 faces pendant l'installation

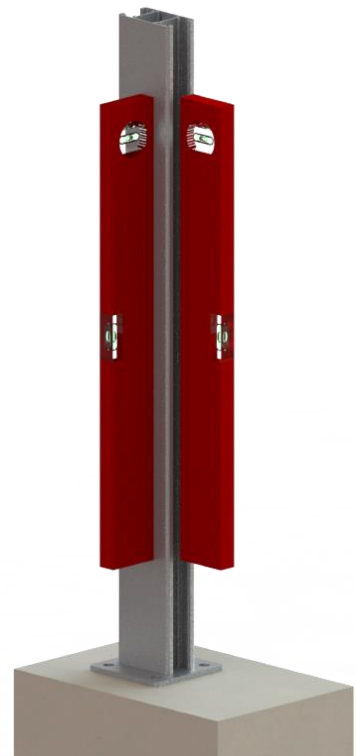

Pose des poteaux par scellement :

1 – Réalisez une réservation (voir tableau ci-dessous pour profondeur)



2 – Mettez le poteau en place et versez le béton

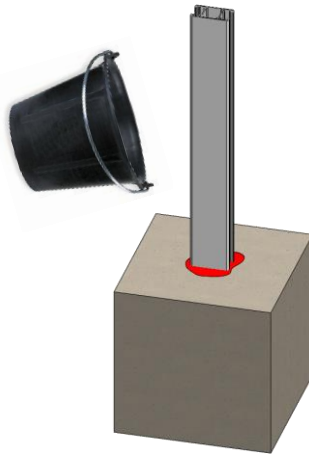

**L'UTILISATION
DE BETON A
PRISE RAPIDE
EST PROSCRITE.**

3 – Mettez le poteau à niveau avant la prise de béton

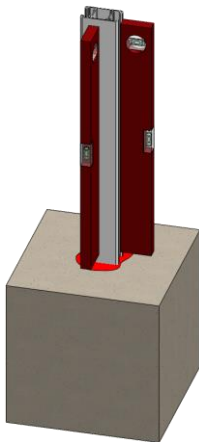

4 – Réalisez un perçage (diamètre 5 mm) à la base du poteau afin de drainer la condensation en dehors de celui-ci



Profondeur de scellement en fonction de la hauteur du panneau de clôture :

A RESPECTER IMPERATIVEMENT

HAUTEUR DE PANNEAU DE CLOTURE	PROFONDEUR DE SCellement A RESPECTER
Jusqu'à 1000 mm	150 mm
De 1001 à 1200 mm	200 mm

Pose des poteaux par fer 30x30 (longueur de 1000 mm):

1 – Réalisez une réservation (voir tableau ci-dessous pour profondeur)



2 – Coupez le fer 30x30 à la longueur (voir tableau des hauteurs



Si vous coupez les fers à la meuleuse, éloignez-vous de la clôture afin d'éviter toute projection de limaille de fer sur les profils laqués

3 – Mettez le fer 30x30 en place et versez le béton



4 – Mettez le fer de niveau avant la prise de béton

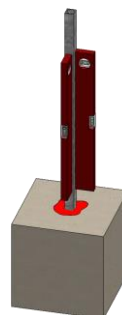

5 – Glissez le poteau sur le fer

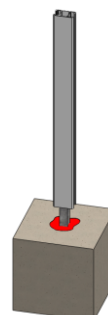

5 – Réalisez plusieurs perçages (diamètre 3 mm) sur la hauteur au niveau du fer 30 x 30



6 – Solidarisez le poteau au fer 30x30 avec des vis inox auto-perceuse de 4,8x32 (non fournies)

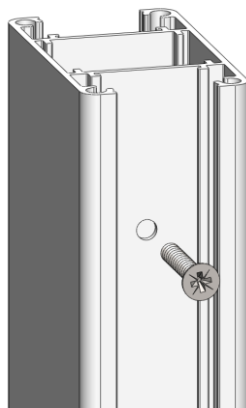

7 – Réalisez un perçage (diamètre 5 mm) à la base du poteau afin de drainer la condensation en dehors de celui-ci

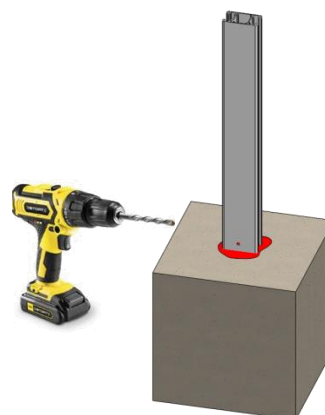

L'UTILISATION DE BETON A PRISE RAPIDE EST PROSCRITE.



Profondeur de scellement en fonction de la hauteur du panneau de clôture :

A RESPECTER IMPERATIVEMENT

HAUTEUR DE PANNEAU DE CLOTURE	PROFONDEUR DE SCHELLEMENT A RESPECTER	DIMENSION DU FER 30 X 30
Jusqu'à 1000 mm	150 mm	500 mm
De 1001 à 1200 mm	200 mm	1000 mm

Montage de la glissière pour angle 90°:

1 – Coupez la glissière 5 mm plus court que le poteau

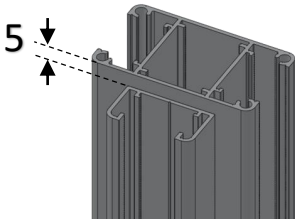

2 – Percez la glissière au diamètre 3 mm en commençant par le bas et le haut à 30 mm. Percez ensuite environ tous les 200 mm sur toute la hauteur de la glissière

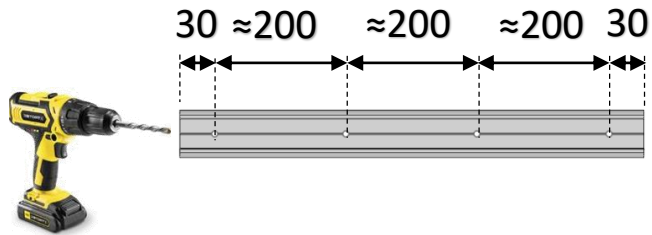

3 – Présentez la glissière à l'axe du poteau puis tracez l'emplacement des trous

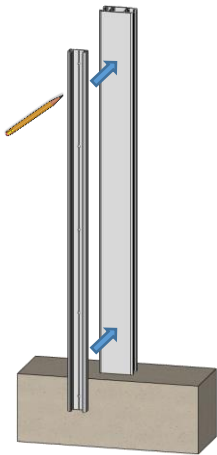

4 – Percez le poteau au diamètre 3 mm



5 – Fixez la glissière au poteau avec des vis inox auto-perceuse de 4,8x32 (non fournies)

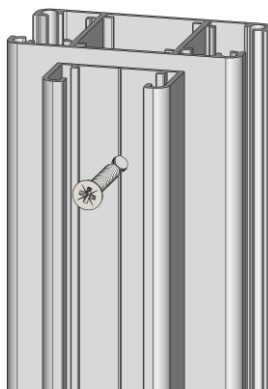

Montage de la glissière sur pilier:

1 – Coupez la glissière à la même hauteur qu'un poteau avec fer 30x30

2 – Percez la glissière au diamètre 3 mm en commençant par le bas et le haut à 30 mm . Percez ensuite environ tout les 200 mm sur toute la hauteur du demi poteau

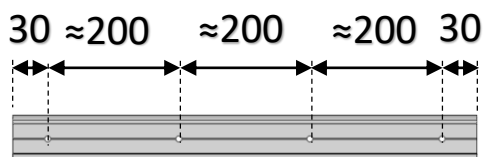

3 – Présentez la glissière sur le pilier puis tracer l'emplacement des trous

4 – Percez le pilier avec foret adapté au diamètre des chevilles utilisés (non fournies) et dépoussiérez

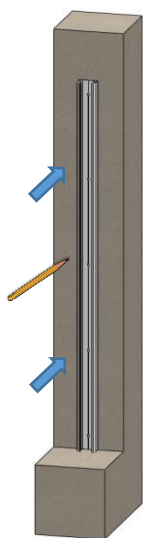

5 – Insérez les chevilles et fixez la glissière au pilier

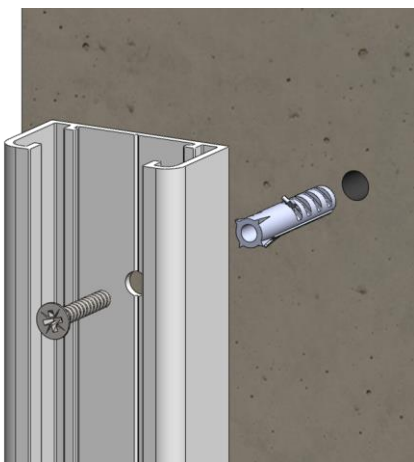

J- Assemblage d'un élément de clôture

Toutes les lames seront positionnées du même côté

***Proposition de montage avec alternance
de lame 90 mm et de lame 160 mm***



Mise en place :

1 – Sur une surface plan, Positionnez les lames en respectant le même intervalle entre les lames (B).
Ne pas oublier la partie encastrée dans les poteaux à rajouter aux extrémités (C*)

2 – Positionnez horizontalement les Profils S recoupés à la bonne dimension sur les lames en respectant l'écart souhaité entre les deux (A)

$$* C = B + 14,5 \text{ mm}$$

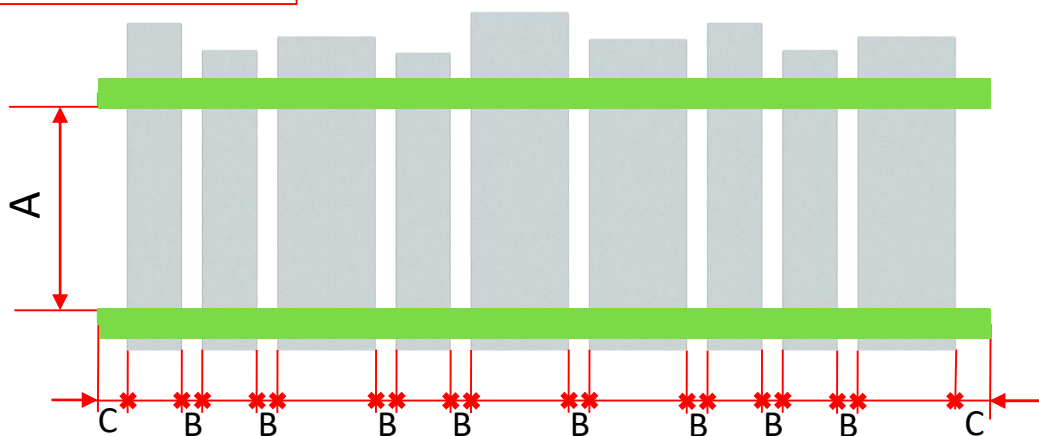

3 – Solidarisez les profils S avec les lames en les vissant avec les vis auto foreuses inox tête rondes Phillips Ø4,8 x 16 mm* (non fournies). Possibilité de prépercer les profils S

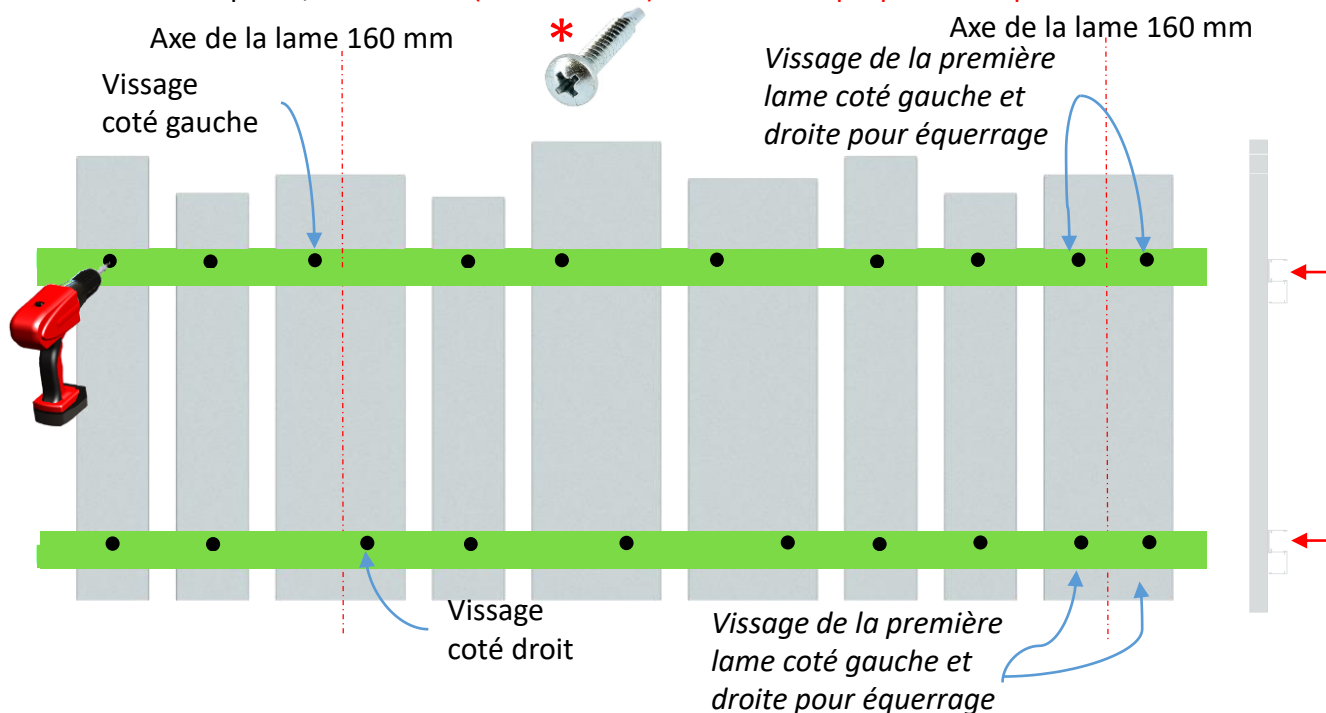

Les lames 160 ont une cloison au milieu de la lame afin d'assurer sa rigidité et ne pourront donc pas être vissé au centre de la lame. Il vous faudra donc visser soit coté droit soit coté gauche en alternant avec la vis du second profil Se



4 – Mettez les embouts sur les lames à l'aide d'un maillet

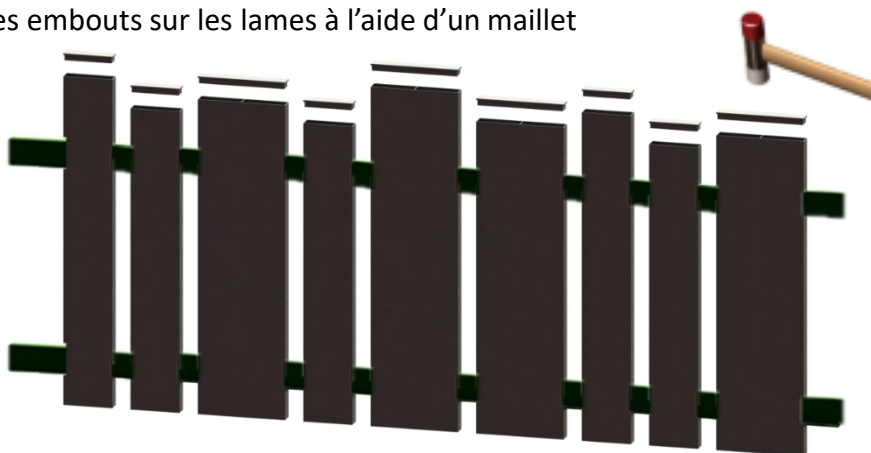

5 – Une fois les lames bien serrés sur les profils S, finalisez l'élément en glissant les closoirs sur les profils S soutenant les lames

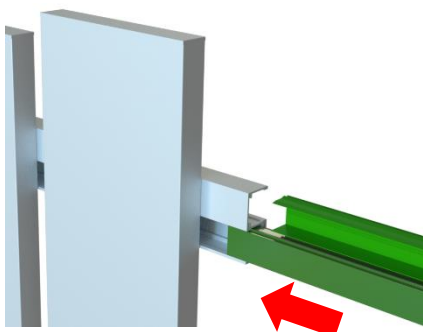

6 – Votre élément est finalisé, répétez les étapes de 1 à 5 pour chaque élément.

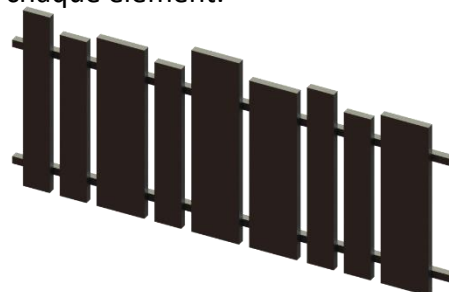

J-BIS- Assemblage d'un élément de clôture

Les lames seront positionnées des 2 cotés

Proposition de montage avec alternance de lame 90 mm et de lame 160 mm



Mise en place :

1 – Sur une surface plan, Positionnez les lames de façade en respectant l'intervalle souhaité entre les lames (int1, int2...)
Ne pas oublier la partie encastrée dans les poteaux à rajouter aux extrémités (14,5 mm de chaque cotés)

2 – Positionnez horizontalement les Profils S recoupés à la bonne dimension sur les lames en respectant l'écart souhaité entre les deux (A)

* C= 25 mm minimum

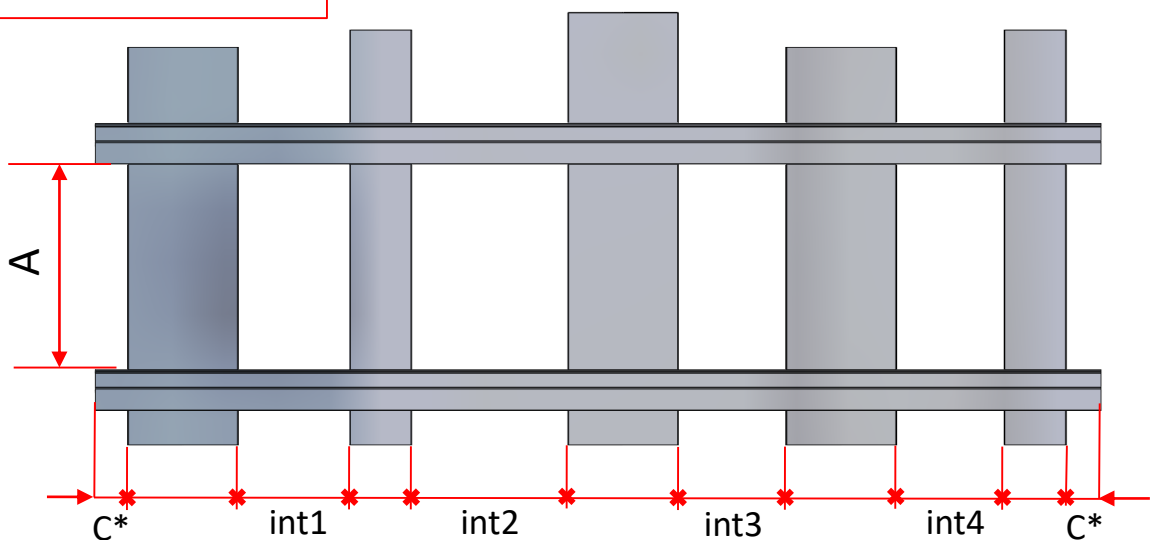

3 – Solidarisez les profils S avec les lames en les vissant avec les vis auto foreuses inox tête rondes Phillips Ø4,8 x 16 mm* (non fournies). Possibilité de pré percer les profils S

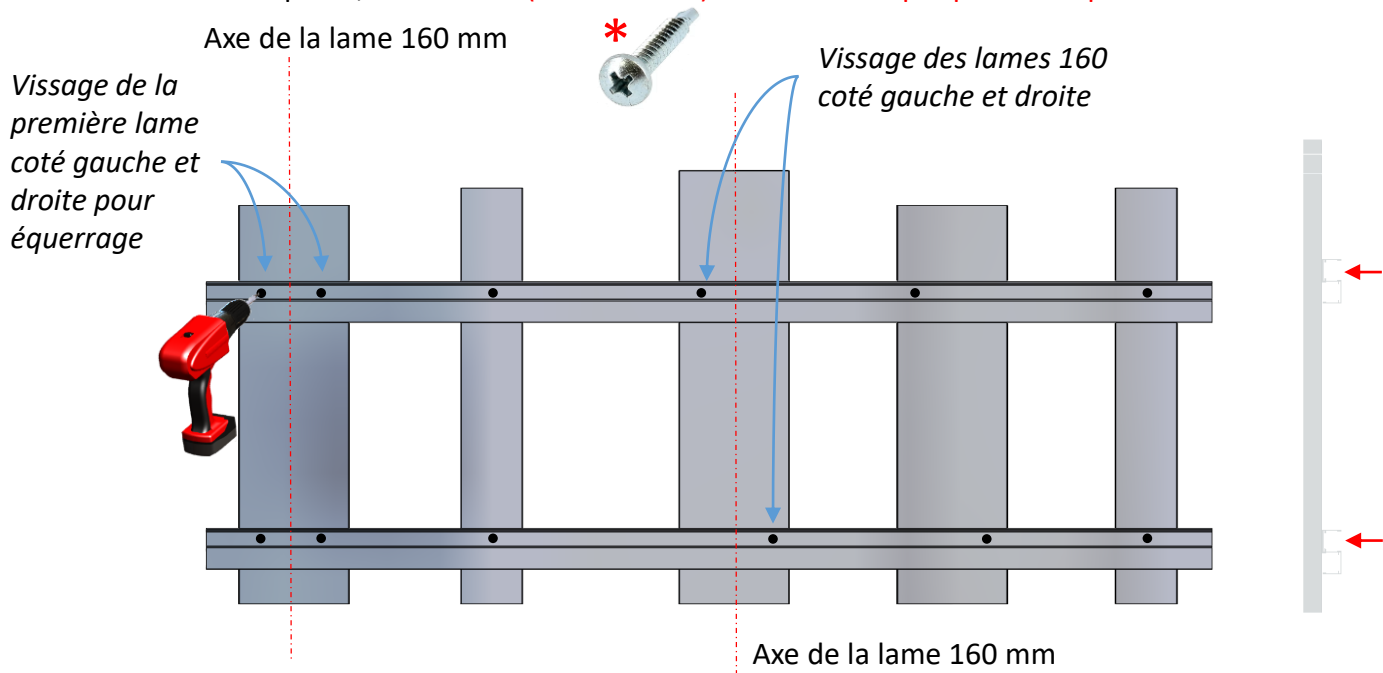

4 – Retournez votre élément et disposez les lames internes aux positions voulues. Solidarisez les profils S avec les lames en les vissant avec les vis auto foreuses inox tête rondes Phillips Ø4,8 x 16 mm* (non fournies). Possibilité de pré percer les profils S

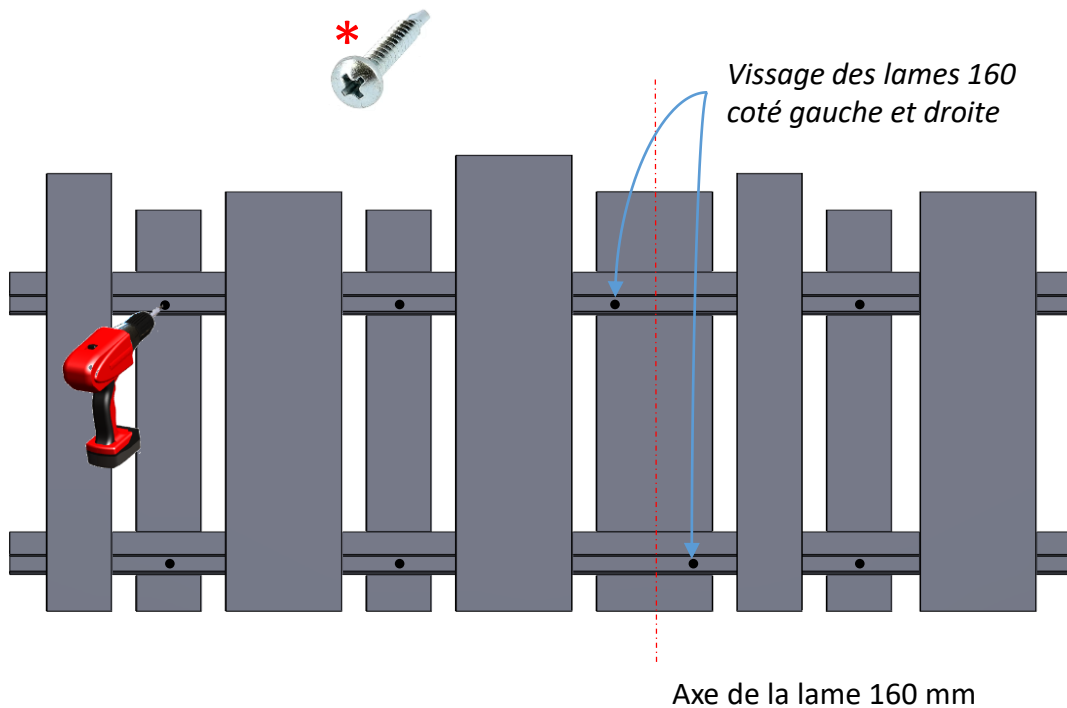

Les lames 160 ont une cloison au milieu de la lame afin d'assurer sa rigidité et ne pourront donc pas être vissé au centre de la lame. Il vous faudra donc visser soit coté droit soit coté gauche en alternant avec la vis du second profil S



5 – Mettez les embouts sur les lames à l'aide d'un maillet. Possibilité de les coller avec un point de silicone.

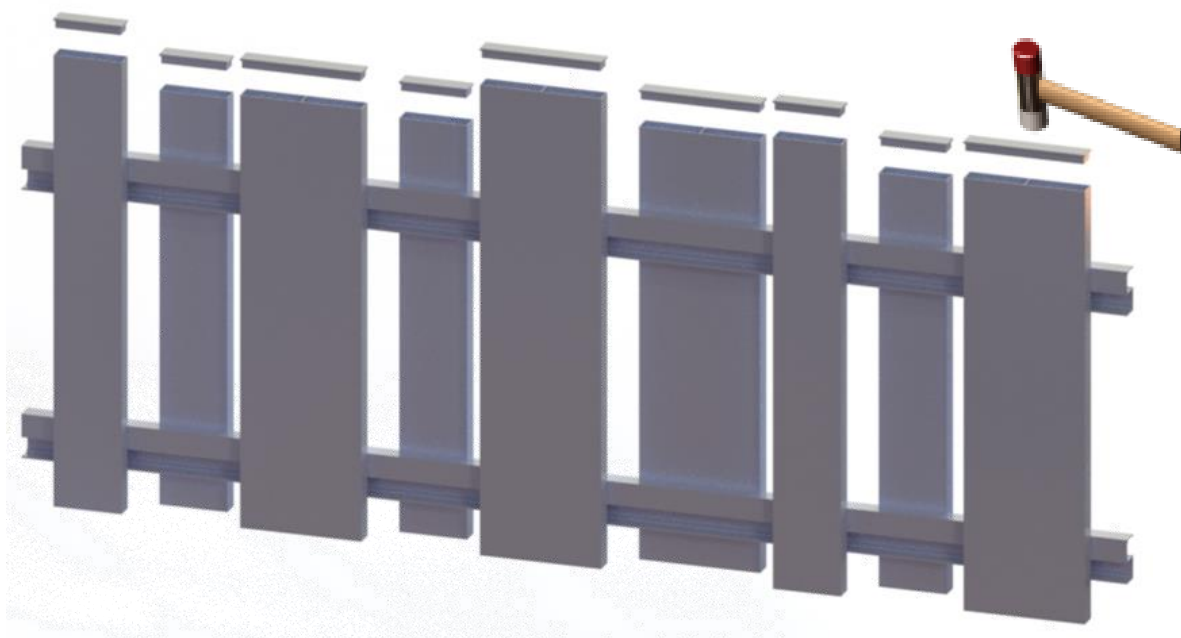

6 – Une fois les lames bien serrés sur les profils S, finalisez l'élément en glissant les closoirs sur les profils S soutenant les lames

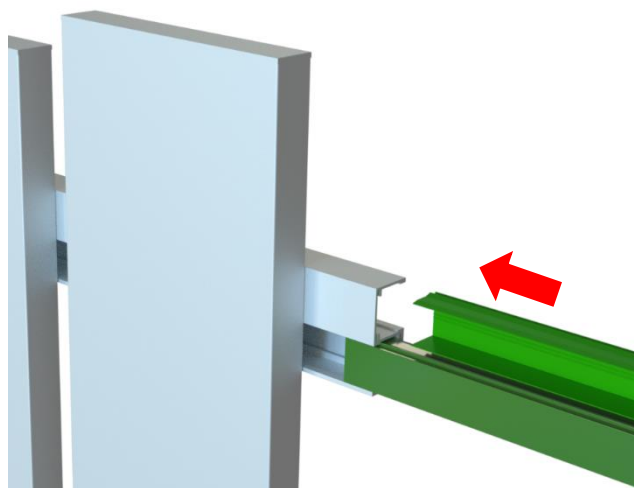

7 – Votre élément est finalisé, répétez les étapes de 1 à 6 pour chaque élément.

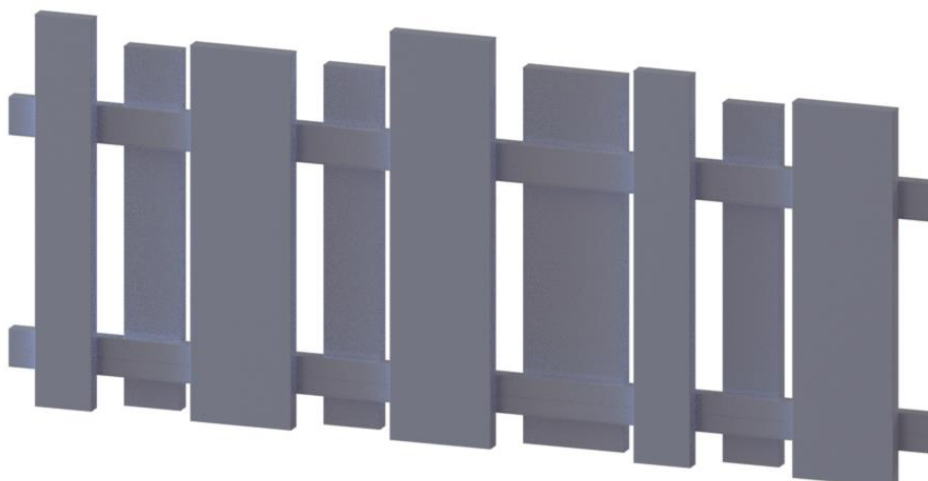

K- Mise en place des éléments entre poteaux

La mise en place des éléments est la même pour les éléments simple face que pour les éléments double face

1 – Après avoir fixé vos poteaux, mettez en place les closoirs bas dans les poteaux ou glissières.

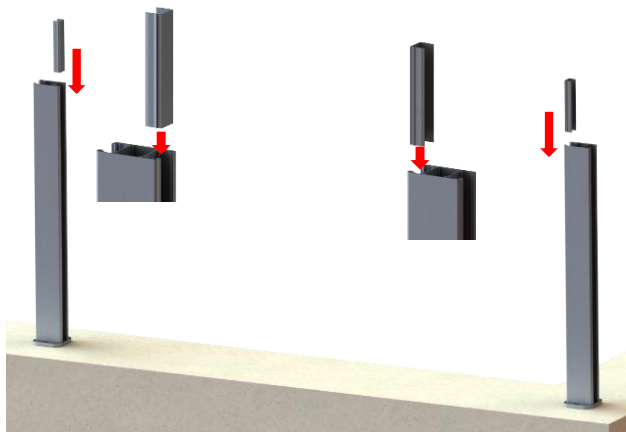

2 – Commencez à insérer l'élément de clôture dans les poteaux jusqu'au dessus de la traverse basse

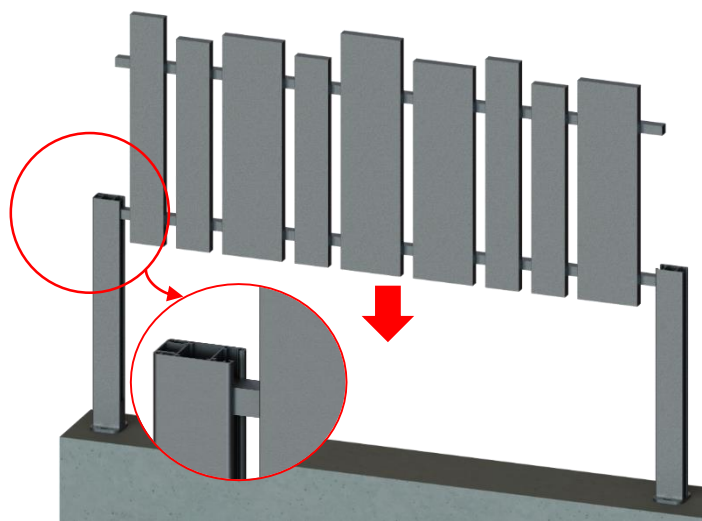

3 – Glissez les closoirs intermédiaires (droit et gauche) entre les deux traverses et dans le poteau.

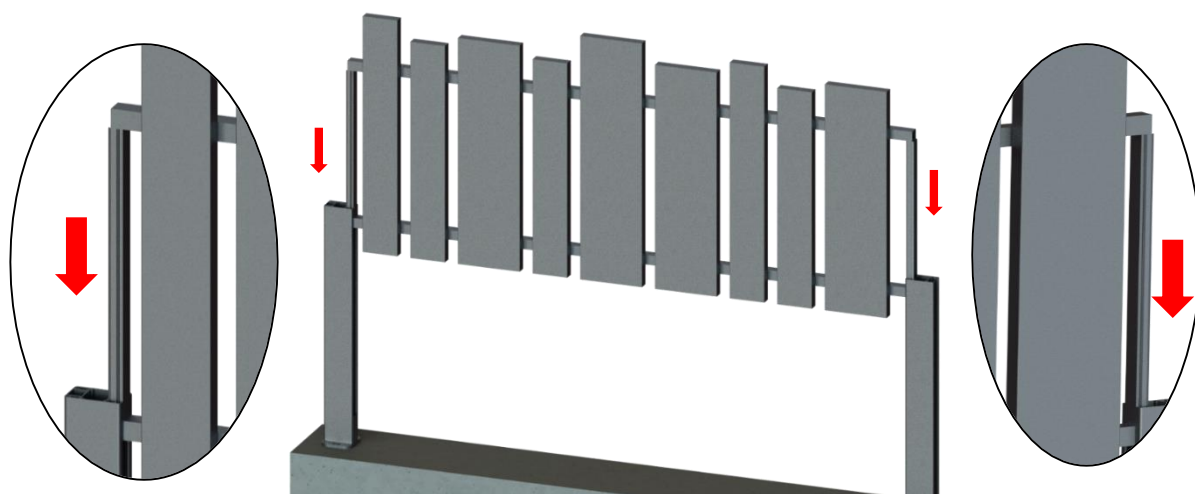

4 – Glissez le tout jusqu'à ce que la traverse basse repose sur les closoirs bas

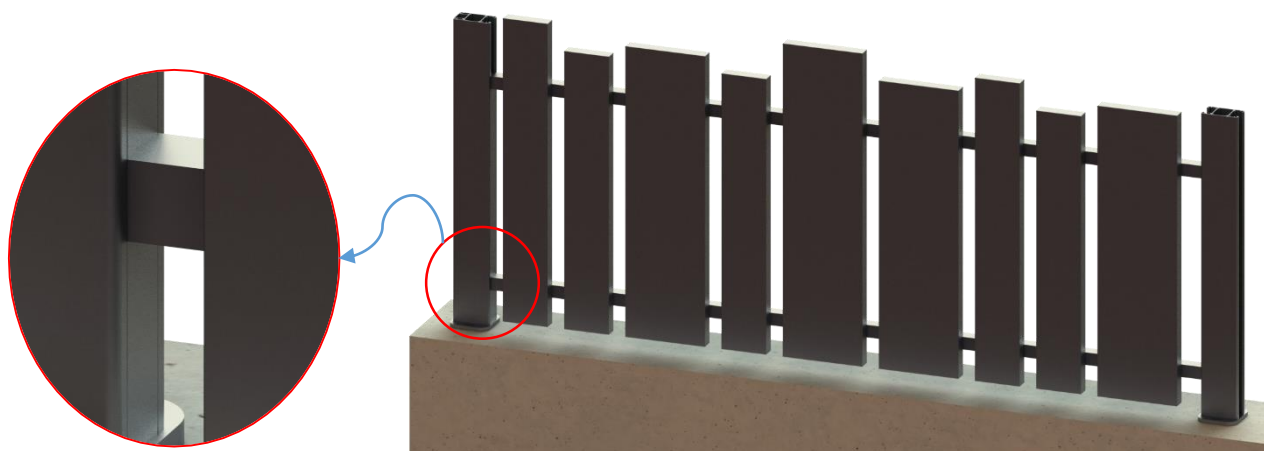

5 – Glissez les closoirs haut jusqu'à la traverse haute.

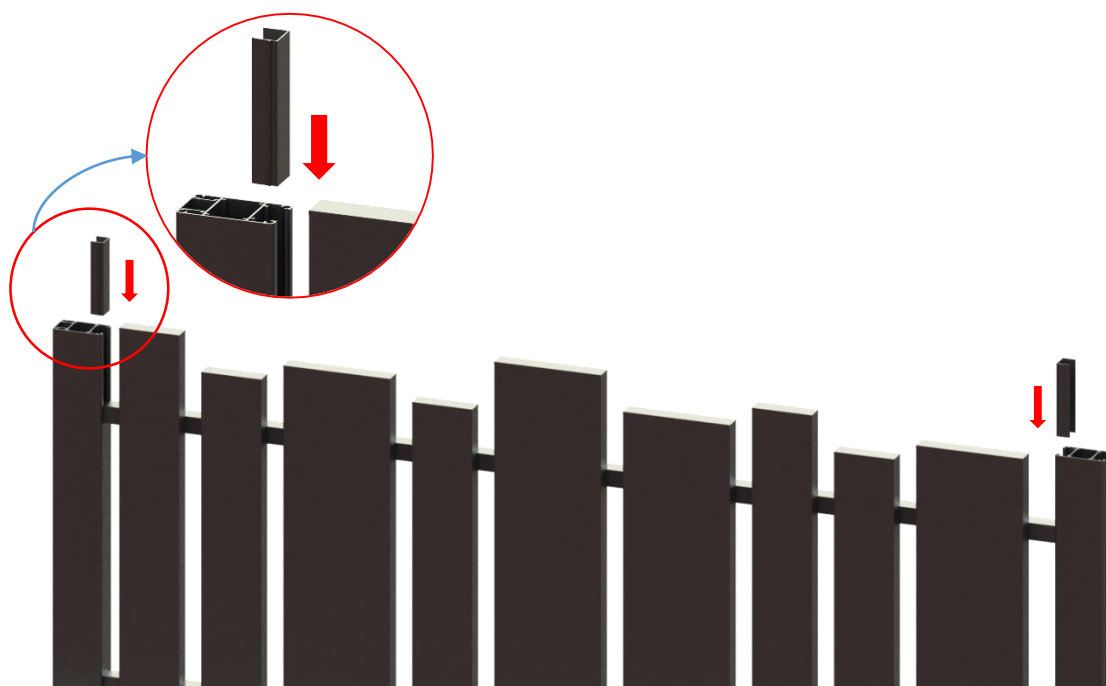

6 – Répétez toutes ces étapes pour chaque élément.



7 – Une fois tout les éléments en place, fermez les poteaux de finition et d'angle avec les closoirs toute hauteur.

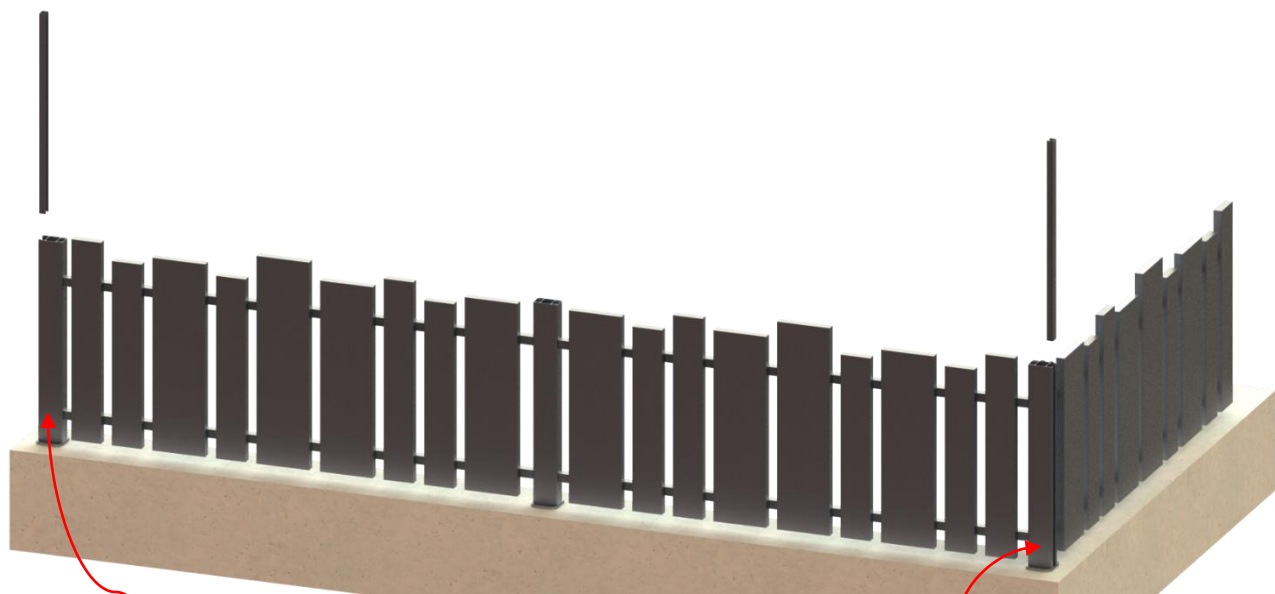

✓ Poteau d'extrémité
(utilisation d'un
closoirs de finition)

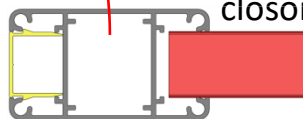

✓ Poteau d'angle 90°
(utilisation d'un
closoir de finition)

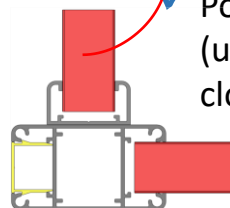

8 – Pour finir emboitez les embouts de poteaux et de glissière à l'aide d'un maillet



Pour la mise en place des embouts
pour un montage en angle 90°, il
faudra mettre l'embout de glissière
avec l'embout du poteau.

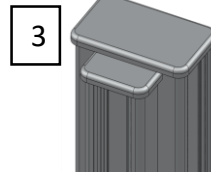
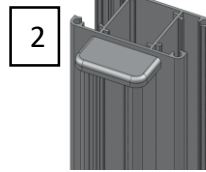
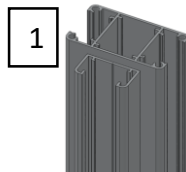



LE TRI
+ FACILE

PROSPECTUS

