



# En Option Montage crémaillère standard (1/2)

## Composants nécessaires



Crémaillère

## Outils nécessaires



Tréteaux



Mètre

### 1• Pose sur tréteaux



### 2• Déterminer la hauteur de pose de la crémaillère

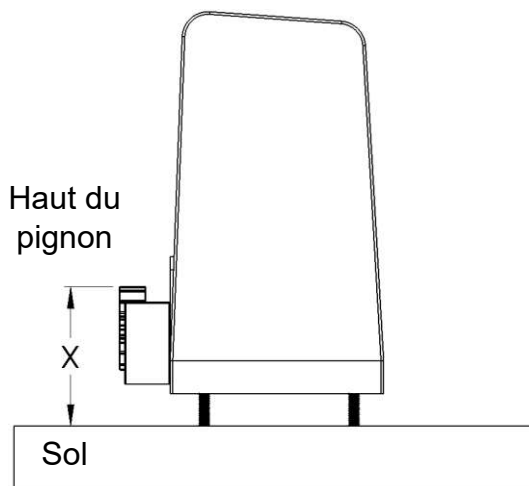

Prenez la mesure X du moteur posé ou se référer à la notice de votre moteur afin de déterminer la hauteur du pignon

### 3• Montage de la crémaillère



Présentez la crémaillère sur la traverse basse

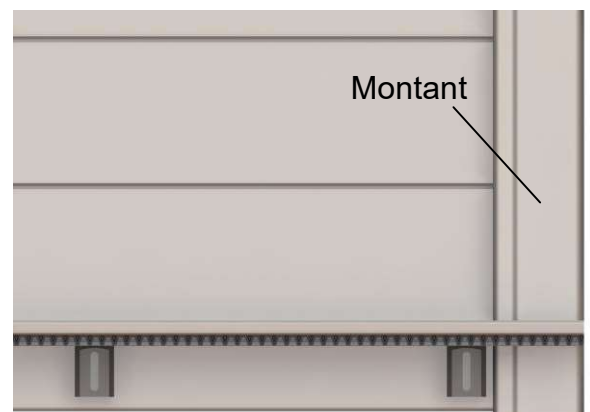

Placez la crémaillère à fleur du montant



# En Option Montage crémaillère standard (2/2)

## Composants nécessaires



Vis auto-foreuses  
Qté variable selon les kits



Embout de finition (x2)

## Outils nécessaires



Visseuse



Embout hexagonale 8 mm



Serre-joints

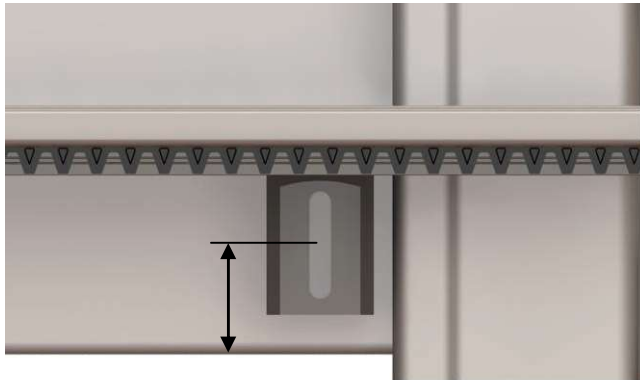

Hauteur de crémaillère =  $X - 60$  mm



Bridez la crémaillère à l'aide de serre-joints puis fixez la crémaillère avec les vis auto-foreuses fournies à l'aide d'une visseuse + embout à tête hexagonale 8 mm

## 4• Réglages et finition

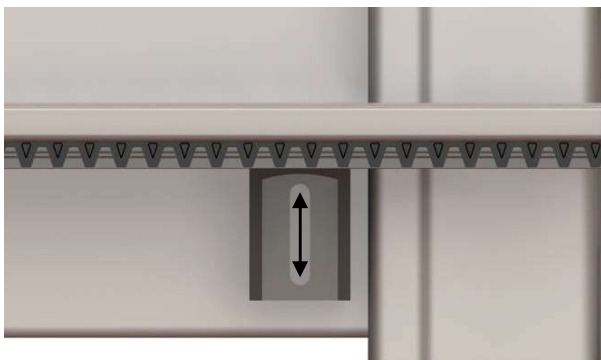

Réglage en hauteur  $\pm 17$  mm



Insérez les embouts de finition

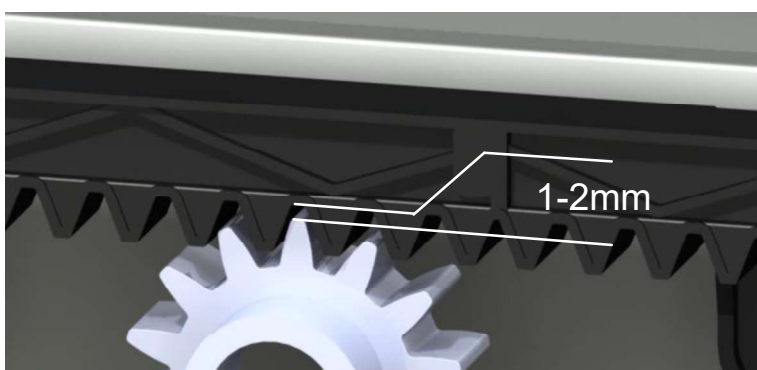

Toujours laisser entre 1 et 2mm de jeu entre le pignon du moteur et la crémaillère